

YouTube

HPA-FAIP channel:



TEST AND GARAGE EQUIPMENT

10 ÷ 50 t



HPA

FAIP



Sollevatori elettroidraulici a forbice per veicoli industriali

Under wheel electro-hydraulic scissors type lifts for industrial vehicles

Elevadores de tijera electro-hidráulicos para vehículos industriales

SUPERLIFT

100/200/300/400/500

SUPERLIFT 100/ 200/300/400/500

Sollevatori elettroidraulici a forbice sottoruota.
Under wheel electro-hydraulic scissors type lifts.
Elevadores bajo rueda de tijera electro-hidráulicos.

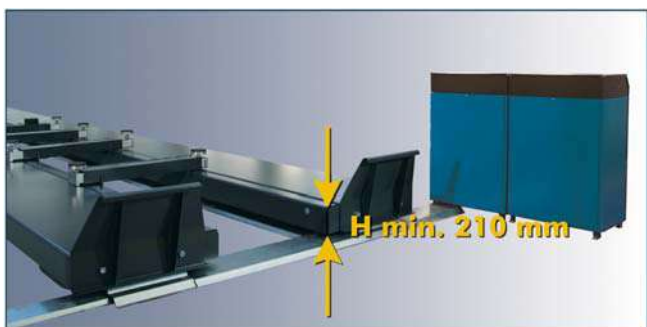

Caratteristiche tecniche

- Il ponte può essere fornito con o senza Lift Table (PATENTED).
- Sollevatore munito di cremagliere meccaniche di sicurezza.
- Altezza minima particolarmente ridotta per agevolare la salita dei veicoli.
- Dispositivo acustico nell'ultima fase di discesa.
- Valvola di sicurezza contro i sovraccarichi.
- Valvola di sicurezza su ogni cilindro in caso di lesione o rottura dei tubi.
- Possibilità di montaggio sia ad incasso che a pavimento.

A richiesta:

- Pedane con incavo per piatto rotante (fig. a).
- Pedane con provagiochi a 6 movimenti (fig. b):
(1) con traslazione longitudinale - (2) fisso.
- DOUBLE LIFT (fig. c):
I mod. 200/7.5, 200/10 e 300/11.25 (con o senza LT) possono essere abbinati in modo da sollevare anche veicoli molto lunghi. Questi tipi di sollevatori possono lavorare separatamente per i veicoli di normali dimensioni oppure in sincronismo:
(1) sincronizzati, con pedane sempre allineate.
(2) indipendenti, con pedane a diverse altezze.

Technical features

- The lift can be supplied with or without the Lift Table (PATENTED).
- Lift equipped with mechanical safety racks.
- Minimum height particularly reduced to make vehicle lifting easier.
- Acoustic device during the last descent phase.
- Overload protection safety valve.
- Safety valve on each cylinder against pipe damage and breakage.
- Pit or on-floor installation is possible.

Optional:

- Runways with a recess for a turn plate (fig. a).
- Runways with 6-movement play detector (fig. b):
(1) with longitudinal translation - (2) fixed.
- DOUBLE LIFT (fig. c):
The 200/7.5, 200/10 and 300/11.25 models (with or without LT) can be combined in order to also lift very long vehicles. These type of lifts can be used separately for vehicles with normal dimensions or in synchronism:
(1) synchronised, with runways always aligned.
(2) independently, with runways at different heights.

Características técnicas

- El elevador se puede suministrar con o sin Lift Table (PATENTED).
- Elevador dotado de cremalleras mecánicas de seguridad.
- Altura mínima especialmente reducida para facilitar la subida de los vehículos.
- Dispositivo acústico en la última fase de bajada.
- Válvula de seguridad contra las sobrecargas.
- Válvula de seguridad en cada cilindro contra el daño y la rotura de los tubos.
- Posibilidad de montaje tanto empotrado como en suelo.

Bajo pedido:

- Plataformas con ranura para plato giratorio (fig. a)
- Plataformas con detector de holguras de 6 movimientos (fig. b):
(1) con traslación longitudinal - (2) fijo.
- DOUBLE LIFT (fig. c):
Los modelos 200/7.5, 200/10 y 300/11.25 (con o sin LT) se pueden combinar para levantar también vehículos muy largos. Estos tipos de elevadores pueden trabajar por separado para los vehículos de dimensiones normales o en sincronismo:
(1) sincronizados, con plataformas siempre alineadas.
(2) independientes, con plataformas a distintas alturas.

DE Technische Merkmale

- Die Hebebühne kann mit oder ohne Lift Table (PATENTED) geliefert werden.
- Hebevorrichtung mit mechanischen Sicherheits-Zahnstangen ausgestattet.
- Besonders geringe Mindesthöhe, um die Auffahrt der Fahrzeuge zu erleichtern.
- Akustikmelder für die letzte Phase der Senkfahrt.
- Sicherheitsventil gegen Überlastung.
- Sicherheitsventil an jedem Zylinder gegen die Beschädigung oder den Bruch der Leitungen.
- Sowohl Gruben- als auch Bodenmontage möglich.

Auf Anfrage:

- Schienen mit Aussparung für Drehteller (Abb. a).
- Schienen mit Gelenkspieltester mit 6 Bewegungsrichtungen (Abb. b):
 (1) mit longitudinaler Verschiebung - (2) fest.
- DOUBLE LIFT (Abb. c):
 Die Modelle 200/7.5, 200/10 und 300/11.25 (mit oder ohne LT) können kombiniert werden, um auch sehr lange Fahrzeuge anzuheben. Diese Arten von Hebevorrichtungen können für Fahrzeuge mit normalen Abmessungen getrennt arbeiten oder synchron arbeiten:
 (1) synchronisiert, mit immer ausgerichteten Schienen.
 (2) getrennt, mit Schienen auf verschiedenen Höhen.

FR Caractéristiques techniques

- Le pont élévateur peut être fourni avec ou sans Lift Table (PATENTED).
- Pont élévateur muni de crémaillères mécaniques de sécurité.
- Hauteur minimale particulièrement réduite pour faire monter plus facilement les véhicules.
- Dispositif sonore au cours de la dernière phase de descente.
- Soupape de sécurité contre les surcharges.
- Soupape de sécurité sur chaque cylindre contre la cassure des tuyaux.
- Possibilité de montage dans une fosse ou au sol.

Sur demande:

- Chemins de roulement avec creux pour plateau tournant (fig. a).
- Chemins de roulement avec plaques de jeux à 6 mouvements (fig. b): (1) avec translation longitudinale - (2) fixe.
- DOUBLE LIFT (fig. c):
 Les modèles 200/7.5, 200/10 et 300/11.25 (avec ou sans LT) peuvent être combinés pour soulever les véhicules spécialement longs. Ces élévateurs peuvent fonctionner séparément sur les véhicules aux dimensions standard ou bien en mode synchrone:
 (1) synchronisés, avec les chemins de roulement toujours alignés
 (2) indépendants, avec les chemins de roulement à différentes hauteurs.

PT Características técnicas

- A plataforma pode ser fornecida com ou sem Lift Table (PATENTEADA).
- Elevador provido de cremalheiras mecânicas de segurança.
- Altura mínima particularmente reduzida para facilitar a saída dos veículos.
- Dispositivo acústico na última fase de descida.
- Válvula de segurança contra sobrecarga.
- Válvula de segurança em cada cilindro contra dano e ruptura dos tubos
- Possibilidade de montagem tanto por sistema de encastrar quanto no chão.

A pedido:

- Plataformas com cavidade para disco rotativo (fig. a).
- Plataformas com detector de folgas em 6 movimentos (fig. b):
 (1) com translação longitudinal - (2) fixo.
- DOUBLE LIFT (fig. c 1):
 Os modelos 200/7.5, 200/10 e 300/11.25 (com ou sem LT) podem ser combinados, de modo a elevar também veículos muito compridos. Estes tipos de elevadores podem trabalhar separadamente para os veículos de dimensões mais ou também de modo sincronizado:
 (1) sincronizados, com plataformas sempre alinhadas.
 (2) independentes, com plataformas em alturas diferentes.

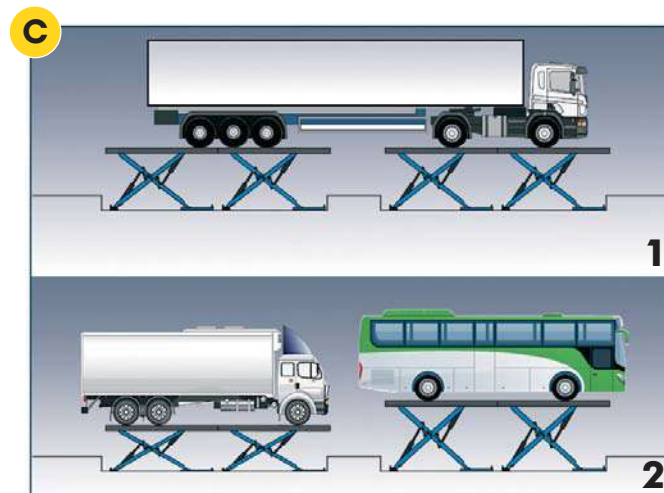
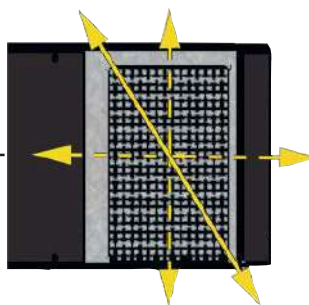
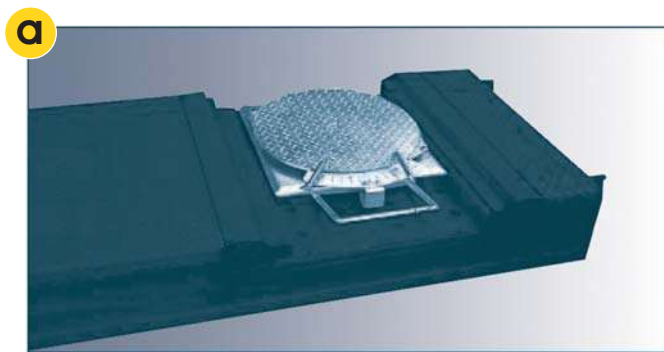

SUPERLIFT 100/ 200/300/400/500

Sollevatori elettroidraulici a forbice sottoruota.
Under wheel electro-hydraulic scissors type lifts.
Elevadores bajo rueda de tijera electrohidráulicos.

SUPERLIFT 100/5.8 10 t - L = 5800 mm.

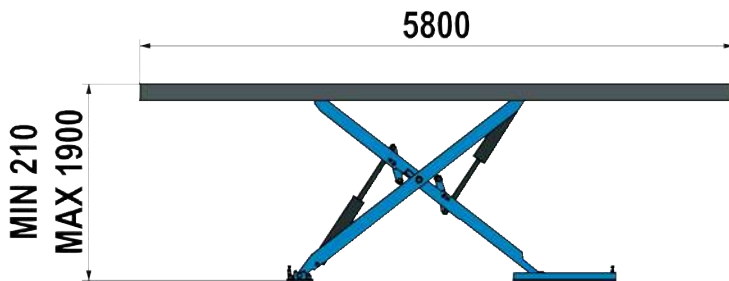

Vista frontale valida per tutti i modelli.
Front view - valid for all models.
Vista frontal - válida para todos los modelos.
Vordere Ansicht - gültig für alle Modelle.
Vue frontale - valable pour tous les modèles.
Vista frontal - válida para todos os modelos.

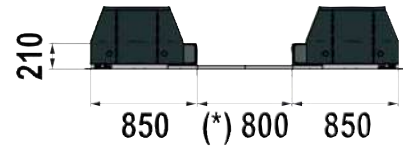

SUPERLIFT 200/7.5 20 t - L = 7500 mm.

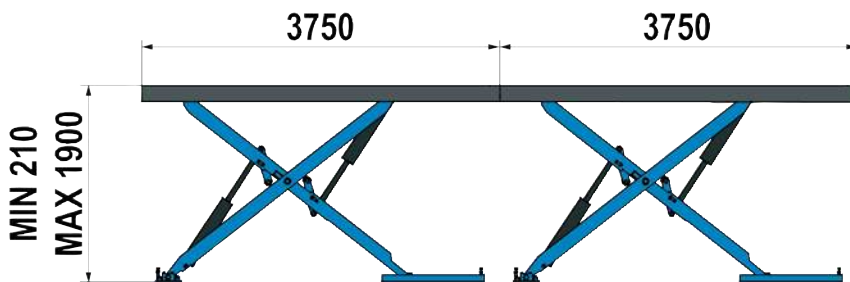

SUPERLIFT 200/10 20 t - L = 10000 mm.

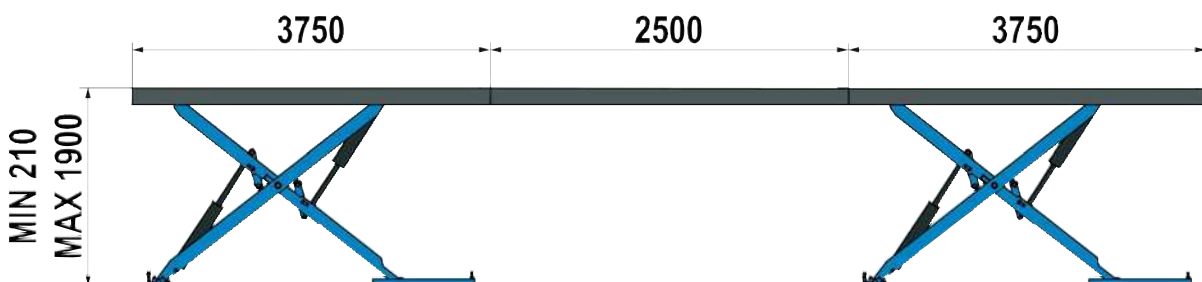

SUPERLIFT 100/5.8 LT

10 t - L = 5800 mm.

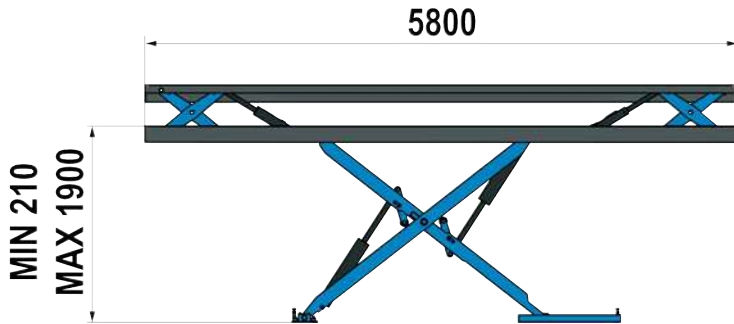

Vista frontale valida per tutti i modelli.
Front view - valid for all models.
Vista frontal - válida para todos los modelos.
Vordere Ansicht - gültig für alle Modelle.
Vue frontale - valable pour tous les modèles.
Vista frontal - válida para todos os modelos.

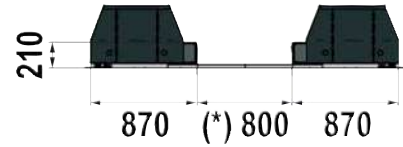

SUPERLIFT 200/7.5 LT

20 t - L = 7500 mm.

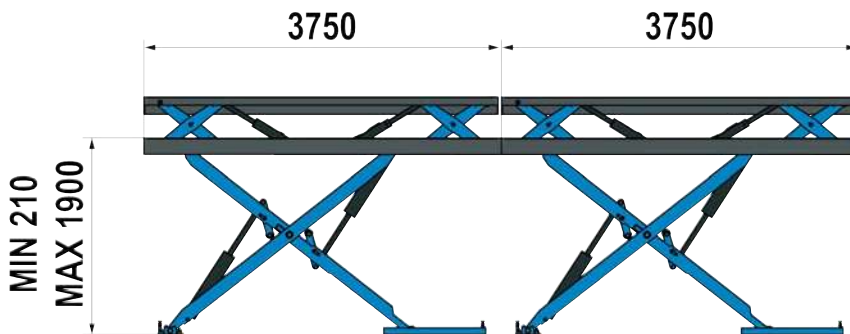

SUPERLIFT 200/10 LT

20 t - L = 10000 mm.

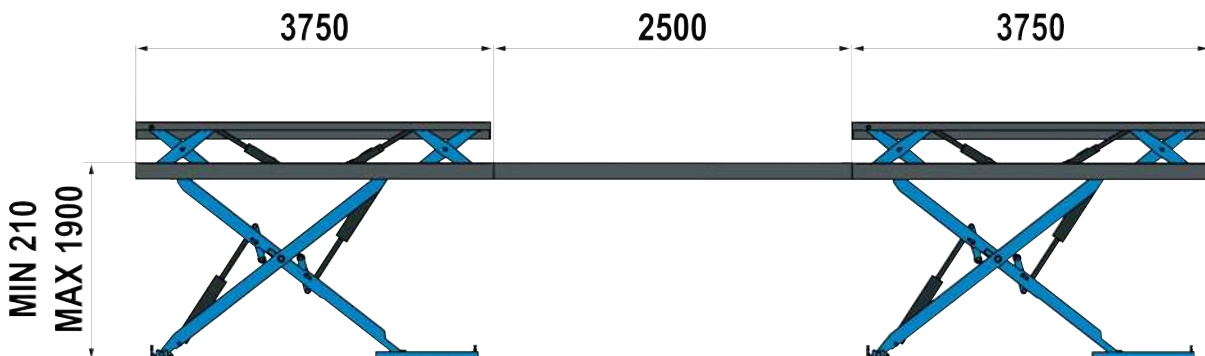

SUPERLIFT 100/ 200/300/400/500

Sollevatori elettroidraulici a forbice sottoruota.
Under wheel electro-hydraulic scissors type lifts.
Elevadores bajo rueda de tijera electrohidráulicos.

SUPERLIFT 300/11.25

30 t - L = 11250 mm.

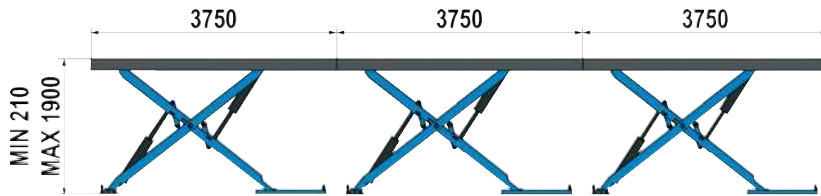

Vista frontale valida per tutti i modelli.
Front view - valid for all models.
Vista frontal - válida para todos los modelos.
Vordere Ansicht - gültig für alle Modelle.
Vue frontale - valable pour tous les modèles.
Vista frontal - válida para todos os modelos.

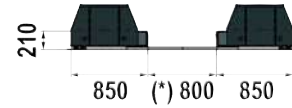

SUPERLIFT 300/13.75

30 t - L = 13750 mm.

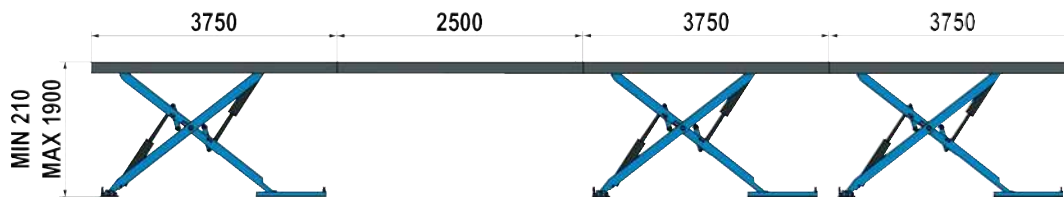

SUPERLIFT 400/15

40 t - L = 15000 mm.

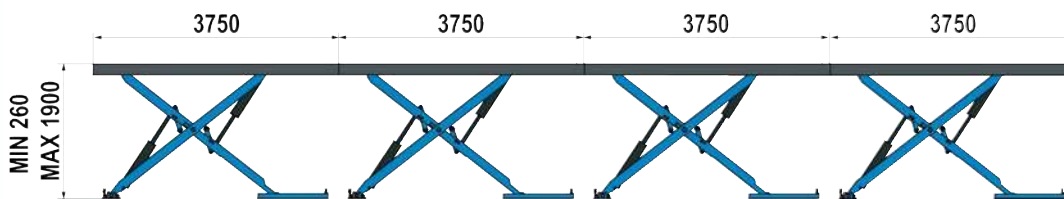

SUPERLIFT 500/18.75

50 t - L = 18750 mm.

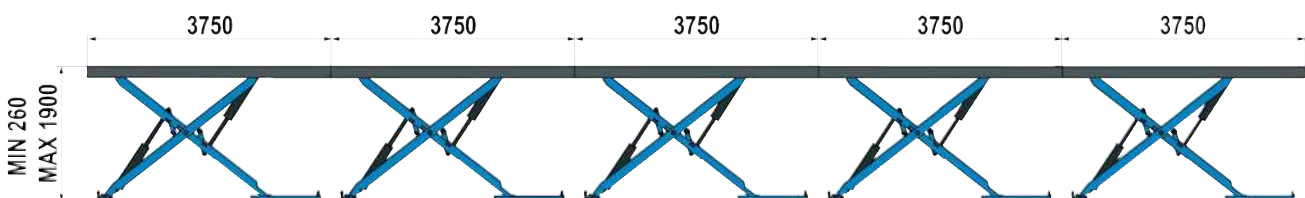

Elektrohydraulische Scherenhebebühnen.
Pont élévateurs électro-hydrauliques sous roues à ciseaux.
Elevadore electro-hidráulicos sob roda com tesoura.

**SUPERLIFT 100/
200/300/400/500**

SUPERLIFT 300/11.25 LT

30 t - L = 11250 mm.

Vista frontale valida per tutti i modelli.
Front view - valid for all models.
Vista frontal - válida para todos los modelos.
Vordere Ansicht - gültig für alle Modelle.
Vue frontale - valable pour tous les modèles.
Vista frontal - válida para todos os modelos.

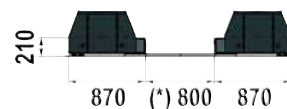
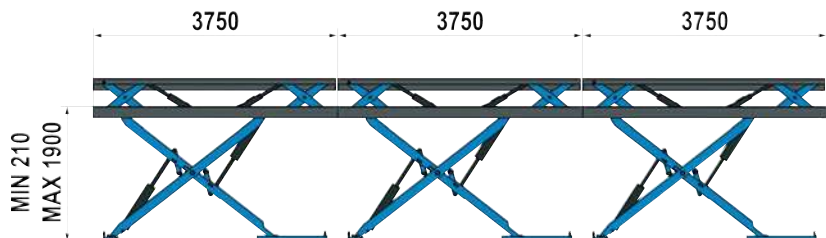

SUPERLIFT 300/13.75 LT

30 t - L = 13750 mm.

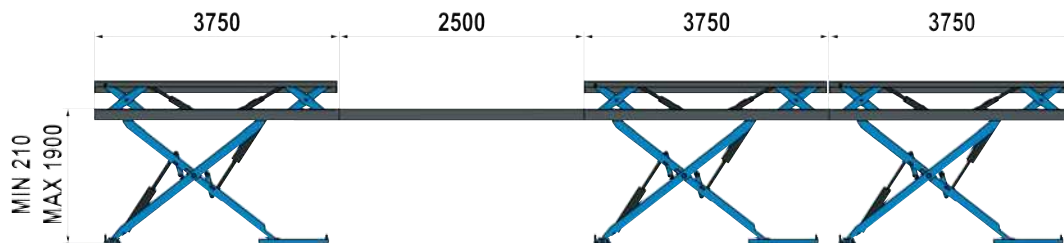

SUPERLIFT 400/15 LT

40 t - L = 15000 mm.



SUPERLIFT 500/18.75 LT

50 t - L = 18750 mm.



SUPERLIFT 100/ 200/300/400/500

Elektrohydraulische Scherenhebebühnen für Nutzfahrzeuge.
Ponts élévateurs électro-hydrauliques à ciseaux pour véhicules industriels.
Elevadores electro-hidráulicos de tesoura para veículos industriais.



Dati tecnici	Technical data	100	200	300	400	500
<input type="checkbox"/> Capacità massima di sollevamento	Load capacity	10	20	30	40	50 †
<input type="checkbox"/> Potenza motore	Electric motor power	5.5	5.5	7.5	7.5	9.2 kW
<input type="checkbox"/> Potenza motore "LT"	"LT" Electric motor power	3 kW				
<input type="checkbox"/> Alimentazione	Power supply	400 V - 3 Ph - 50 Hz				
<input type="checkbox"/> Tensione ausiliaria	Auxiliary voltage	24 V				
<input type="checkbox"/> Alimentazione pneumatica	Air power supply	6 ÷ 8 Bar				
<input type="checkbox"/> Capacità massima di sollevamento "LT" (x1)	"LT" Load capacity (x1)	10 †				

Possibilità di configurazioni di lunghezza e portata diverse rispetto a quelle espote nel depliant.
Possibility to configure different lengths and capacities with respect to what is stated in the brochure.

Le immagini, le configurazioni e le caratteristiche tecniche riportate nel presente stampato hanno il solo scopo di presentare il prodotto e sono soggette a variazioni.
The illustrations, configurations and technical features in this publication are intended to present the product only, and are subject to variation.

Per i dati tecnici d'installazione, caratteristiche del suolo, carichi trasmessi a terra e tipo di ancoraggi, fare riferimento alle tabelle nell'apposita sezione dedicata sul nostro sito internet: www.simpesfaip.it.



Datos técnicos	Technische Daten	100	200	300	400	500
<input type="checkbox"/> Capacidad de elevación máxima	Max. Hubkraft	10	20	30	40	50 †
<input type="checkbox"/> Potencia motor	Motorleistung	5.5	5.5	7.5	7.5	9.2 kW
<input type="checkbox"/> Potencia motor "LT"	Motorleistung "LT"	3 kW				
<input type="checkbox"/> Alimentación	Stromversorgung	400 V - 3 Ph - 50 Hz				
<input type="checkbox"/> Tensión auxiliar	Hilfspannung	24 V				
<input type="checkbox"/> Alimentación neumática	Druckluftversorgung	6 ÷ 8 Bar				
<input type="checkbox"/> Capacidad de elevación máxima "LT" (x1)	Max. Hubkraft "LT" (x1)	10 †				

Possibilità di configuraciones de longitud y capacidad distintas de las expuestas en el folleto.
Konfigurationen mit anderer Länge und Tragfähigkeit als der im Folder gezeigten möglich.

La única finalidad de todas la imágenes, configuraciones técnicas incluidas en el presente documento es la presentación del producto e, por tanto, están sujetas a variaciones.
Die Abbildungen, Konfigurationen und technische Merkmale in dieser Veröffentlichung werden beabsichtigt, das Produkt nur zu präsentieren, und unterliegen Veränderungen.



Données techniques	Dados técnicos	100	200	300	400	500
<input type="checkbox"/> Capacité de levage max.	Capacidade de elevação máx.	10	20	30	40	50 †
<input type="checkbox"/> TPuissance du moteur	Potência do motor	5.5	5.5	7.5	7.5	9.2 kW
<input type="checkbox"/> Puissance du moteur "LT"	Potência do motor "LT"	3 kW				
<input type="checkbox"/> Alimentation	Alimentação	400 V - 3 Ph - 50 Hz				
<input type="checkbox"/> Tension auxiliaire	Tensão auxiliar	24 V				
<input type="checkbox"/> Alimentation pneumatique	Alimentação pneumática	6 ÷ 8 Bar				
<input type="checkbox"/> Capacité de levage max. "LT" (x1)	Capacidade máx. "LT" (x1)	10 †				

La longueur et la portée peuvent être différemment configurées par rapport à celles illustrées sur le dépliant.
Possibilidade de configurações de comprimento e capacidade diversas em relação às expostas no depliant.

Les images, les configurations et les caractéristiques techniques ne figurent dans le présent imprimé que dans le but de présenter le produit et peuvent subir des variations.
As imagens, configurações e características técnicas indicadas nesta publicação têm apenas a finalidade de apresentação do produto e estão sujeitas a modificações.



NEXION S.p.A. - Italy - Società unipersonale soggetta a direzione e coordinamento di Minio s.r.l. -
A sole shareholder Minio company -
www.hpa-faip.it - info@hpa-faip.it

