



HPA
faip



Equilibratrice di finitura per
ruote da vettura e autocarro

Car and truck finishing balancer

Equilibradora final para ruedas
de coches y camiones

Feinauswuchgerät
für PKW- und LKW-Räder

PRESTIGE



CARATTERISTICHE STRUTTURALI E FUNZIONALI

- Equilibratrice di finitura per ruote di autovetture, autocarri e autobus con sistema di rilevazione angolare della posizione di squilibrio a luce infrarossa modulata.
- Trasmissione graduale della potenza da motore a ruota tramite un giunto oleodinamico.
- Possibilità di operare direttamente dall'interno della vettura grazie alla consolle asportabile.
- Freno elettromagnetico regolabile per l'ottimizzazione della frenatura.
- Motore a due velocità.
- Display a cristalli liquidi per una lettura ottimale dello squilibrio anche in piena luce.
- Posizione di squilibrio visualizzata su un quadrante ad orologio.
- Eventuale impostazione manuale del grado di sensibilità della macchina.
- Puleggia con profilo studiato per l'accoppiamento con tutte le coperture.
- Equilibratura di due ruote contemporaneamente.
- Calibrazioni separate sulle due ruote.



STRUCTURAL AND FUNCTIONAL FEATURES

- *Finish balancer for cars, trucks and buses with unbalance position detected by modulated infrared rays.*
- *Gradual transmission of power from motor to wheel via hydraulic coupling.*
- *Operation possible from inside of vehicle thanks to portable console.*
- *Adjustable electromagnetic brake to optimize braking.*
- *Two-speed motor.*
- *Liquid crystal display for optimal readout of unbalance amount even in broad daylight.*
- *Unbalance position displayed on clock-type dial.*
- *Readout accuracy may be changed manually if desired.*
- *Specially contoured drive wheel to improve contact with all types of tyres.*
- *Two wheels balanced at the same time.*
- *The balancer calibrates itself to both wheels individually.*



CARACTERISTICAS ESTRUCTURALES Y FUNCIONALES

- Equilibradora de acabado de ruedas de automóviles, camiones y autobuses, dotada de un sistema de medición angular de la posición de desequilibrio por luz infrarroja modulada.
- Transmisión gradual de la potencia del motor a la rueda mediante una junta oleodinámica.
- Posibilidad de operar directamente desde el interior del vehículo gracias a la consola extraíble.
- Freno electromagnético regulable para la optimización del frenado.
- Motor con dos velocidades.
- Representación visual por cristales líquidos para una perfecta lectura del desequilibrio también a plena luz.
- Posición de desequilibrio visualizada en un cuadrante con forma de reloj.
- Eventual regulación manual del grado de sensibilidad de la máquina.
- Polea con diseño especialmente estudiado para el acoplamiento con todo tipo de cubiertas.
- Equilibrado de dos ruedas contemporáneamente.
- Calibrado por separado de las dos ruedas.



BAU- UND LEISTUNGSMERK- MALE

- *Feinauswuchtgerät für PKW-, LKW- und Busreifen mit moduliertem Infrarot-System zur Abtastung des Unwuchtwinkels.*
- *Graduelle Übertragung der Motorleistung auf das Rad durch eine hydraulische Kupplung.*
- *Abnehmbare Meßeinrichtung ermöglicht die Messung vom Fahrersitz aus.*
- *Einstellbare Elektromagnetbremse für die Bremsoptimierung.*
- *Motor mit zwei Geschwindigkeiten.*
- *Flüssigkristallanzeige ermöglicht problemloses Ablesen der Unwuchtwerte auch bei hellem Werkstatt- oder Tageslicht.*
- *Unwuchtpositionsanzeige über kreisförmige Leuchtdiodenskala.*
- *Möglichkeit zur manuellen Einstellung des Empfindlichkeitsgrades.*
- *Das Profilantriebsrad ist für den Antrieb aller Reifenoberflächen geeignet.*
- *Gleichzeitiges Auswuchten von zwei Rädern.*
- *Einzeil durchführbare Kalibrierung auf zwei Rädern.*

**ACCESSORI IN
DOTAZIONE**



Pinza fissaggio contrappesi



Rotolo di nastro riflettente



Pennello

**SUPPLIED
ACCESSORIES**

Pliers for affixing counterweights

Reel of reflecting tape

Brush

**ACCESORIOS
EN DOTACION**

Pinza de fijación contrapesos

Rollo de cinta reflectora

Brocha

STANDARDZUBEHÖR

Gewichtszange

*Rolle infrarotreflektierende
Farbstreifen*

Pinsel

**ACCESSORI A
RICHIESTA**

**OPTIONAL
ACCESSORIES**

**ACCESORIOS A
PEDIDO**

SONDERZUBEHÖR



OPTIC

Ripetitore ottico a raggi infrarossi per l'equilibratura contemporanea di 2 ruote motrici. Necessita di un supporto supplementare RA 1 per operare su autovetture o PU 7 per lavorare su autocarri e autobus.

Infrared ray optical repeater to balance two drive wheels at the same time.

Must be equipped with supplementary RA 1 pick-up for cars or supplementary PU 7 pick-up for trucks and buses.

Repetidor óptico de rayos infrarrojos para el equilibrado simultáneo de 2 ruedas motrices.

Necesita un soporte suplementario RA 1 para trabajar con automóviles o PU 7 para trabajar con camiones y autobuses.

Infrarot-Wiedergeber zum gleichzeitigen Auswuchten von 2 Antriebsrädern.

Braucht zusätzlichen Kraftaufnehmer RA 1 für das Bearbeiten von PKW-Rädern oder PU 7 für das Bearbeiten von LKW- und Busrädern.



PICK-UP RA2

Rilevatore piezoelettrico montato su supporto meccanico a cavalletto per autovetture.

Piezoelectric pick-up mounted on mechanical support for cars.

Medidor piezoeléctrico montado sobre un soporte mecánico a caballete para automóviles.

Piezoelektrischer Kraftaufnehmer auf PKW-Meßbock.



PICK-UP PU8

Rilevatore piezoelettrico montato su supporto meccanico a cavalletto per autocarri e autobus.

Piezoelectric pick-up mounted on mechanical support for trucks and buses.

Medidor piezoeléctrico montado sobre un soporte mecánico a caballete para camiones y autobuses.

Piezoelektrischer Kraftaufnehmer auf LKW-Meßbock.



Dati tecnici

Technical data

PRESTIGE

- Alimentazione
- Potenza motore
- Livello di rumorosità in servizio
- Valore massimo di squilibrio calcolato
- Velocità massima di equilibratura
- Peso macchina

Supply voltage	230/400 V - 3 Ph - 50/60 Hz
Motor power	3.7/4.7 - 1500/3000 rpm
Noise level when running	< 70 dB (A)
Maximum imbalance value calculated	299 g (10.5 oz)
Maximum balancing speed	150 km/h
Weight machine	115 kg

PU8

- Portata massima
- Peso

Maximum capacity	3500 kg
Weight	37 kg

RA2

- Portata massima
- Peso

Maximum capacity	700 kg
Weight	23 kg

Le immagini, le configurazioni e le caratteristiche tecniche riportate nel presente stampato hanno il solo scopo di presentare il prodotto e sono soggette a variazioni.
 The illustrations, configurations and technical features in this publication are intended to present the product only, and are subject to variation.



Datos técnicos

Technische Daten

PRESTIGE

- Tensión de alimentación
- Potencia del motor
- Nivel de ruido en servicio
- Valor máximo de desequilibrio calculado
- Velocidad máxima de equilibramiento
- Peso de la máquina

Spannungversorgung	230/400 V - 3 Ph - 50/60 Hz
Motorleistung	3.7/4.7 - 1500/3000 rpm
Geräuschpegel	< 70 dB (A)
Maximal berechenbarer Unwuchtwert	299 g (10.5 oz)
Maximale Auswuchtgeschwindigkeit	150 km/h
Gewicht	115 kg

PU8

- Capacidad máxima
- Peso

Maximale Tragkraft	3500 kg
Gewicht	37 kg

RA2

- Capacidad máxima
- Peso

Maximale Tragkraft	700 kg
Gewicht	23 kg

La única finalidad de todas la imágenes, configuraciones técnicas incluidas en el presente documento es la presentación del producto e, por tanto, están sujetas a variaciones.
 Die Abbildungen, Konfigurationen und technische Merkmale in dieser Veröffentlichung werden beabsichtigt, das Produkt nur zu präsentieren, und unterliegen Veränderungen.

Dimensioni

Dimensions

Dimensiones

Abmessungen

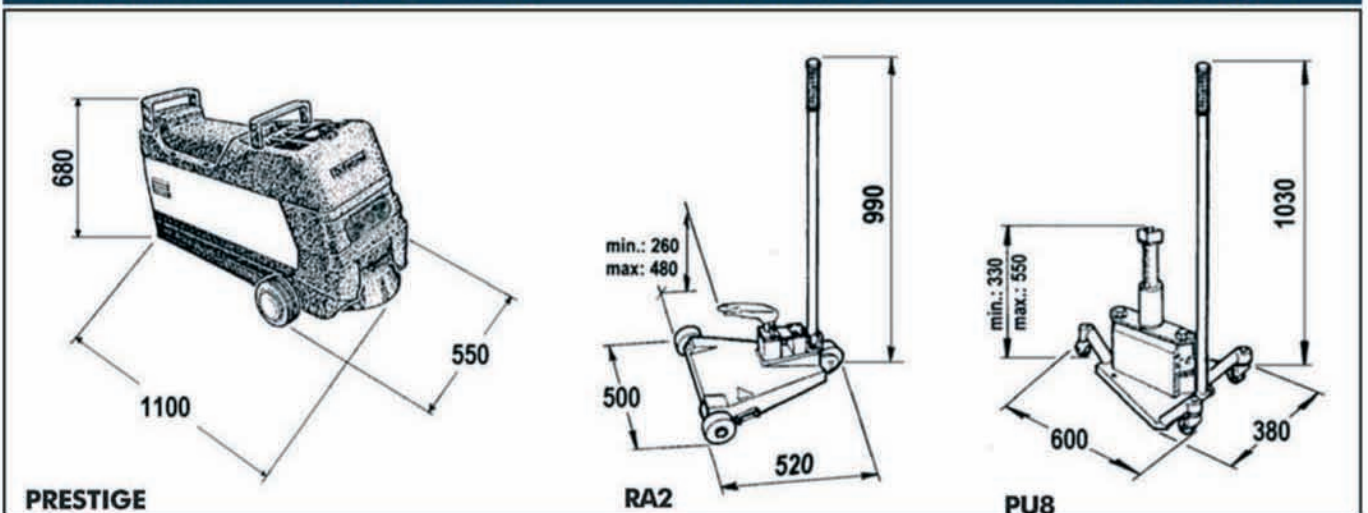

NEXION S.p.A. - Italy - Società unipersonale soggetta a direzione e coordinamento di Minio s.r.l. - A sole shareholder Minio company
www.hpa-faip.it - info@hpa-faip.it

