

TwinLight 



B 335 C Evo + SMD



Equilibratrici elettroniche per ruote da vettura, furgoni e moto

Electronic wheel balancers for car, van and motorcycle wheels

Equilibradoras electrónicas para ruedas de coches, furgonetas y motos

B 335 - B 235 Evo
B 335 C - B 235 C Evo

B 335 Evo
B 235 Evo

Design ricercato e originale, per una macchina di notevoli dimensioni.
Attractive and original design, in remarkable dimensions.
Diseño atractivo y original, para una máquina de notables dimensiones.



Caratteristiche generali

Pianale portapesi dal design accattivante e forme studiate per consentire il massimo accesso all'interno ruota.

La ricca dotazione di scomparti porta pesi, gli alloggiamenti per i coni e gli accessori ed il monitor orientabile garantiscono la massima ergonomia di lavoro.

Il pianale è realizzato con materiali ad elevata resistenza.

L'incudine permette di preparare o rigenerare i pesi con clip, senza rovinare il pianale portapesi.

Il vano accessori laterale è studiato per alloggiare flange universali, coni e boccole.

La postazione di lavoro è sempre in ordine, gli accessori facilmente accessibili e sempre integri.

La nuova protezione ruota permette di montare ruote con diametro massimo fino a 44".

Main features

Weight tray with appealing design and shapes designed to allow maximum access to inside the wheel.

The various weight-holder trays, compartments for cones and accessories and the adjustable monitor guarantee maximum work ergonomics. The tray is made of highly resistant materials.

The anvil can be used to prepare or regenerate clip weights without damaging the weight tray.

The side accessory compartment has been designed to store universal flanges, cones and bushes.

The work area is always tidy in order and accessories can be easily accessed and do not get damaged.

The new wheel guard allows use with wheel sizes up to 44".

Características generales

Plataforma portapesos de diseño atractivo y formas estudiadas para permitir el máximo acceso al interior de la rueda.

La rica dotación de compartimientos portapesos, los alojamientos para los conos y los accesorios y el monitor orientable garantizan la máxima ergonomía de trabajo. La plataforma está realizada con materiales de elevada resistencia.

El yunque permite preparar o regenerar los pesos con clip, sin dañar la plataforma portapesos.

El vano de alojamiento accesorios lateral está estudiado para alojar bridas universales, conos y casquillos.

El puesto de trabajo está siempre en orden, se puede acceder fácilmente a los accesorios y estos están siempre íntegros.

La nueva protección de la rueda permite montar ruedas con diámetro máximo de hasta 44".

Rapida e precisa, adatta per elevati carichi di lavoro.
Fast and accurate, suitable for high working loads.
Rápida y precisa, adecuada para altas cargas de trabajo.

B 335 Evo
B 235 Evo

Caratteristiche funzionali

Gruppo di lancio e misura: dimensionato per lavorare con ruote ad offset elevato senza l'utilizzo di distanziali aggiuntivi. Freno automatico a fine ciclo.

Tempi di ciclo ridotti ed elevata precisione.

Il motore a manutenzione "zero" e soluzioni costruttive di ultima generazione garantiscono affidabilità e robustezza, assicurando volumi di lavoro elevati.

"TwinLight" technology: L'illuminatore led integrato illumina l'area di lavoro per facilitare le operazioni di pulizia del cerchione e l'applicazione dei contrappesi. I contrappesi adesivi possono essere posizionati con estrema velocità utilizzando il **puntatore laser** a ore 6.

Calibrazione della sensibilità rapida ed intuitiva.

Grazie al nuovo peso campione, in dotazione, basta applicarlo direttamente al gruppo di lancio permettendo maggiore precisione ed eliminando gli errori dell'operatore.

Functional features

Spin and measuring unit: sized to work with high offset wheels without the need for additional spacers. Automatic brake at the end of the spin.

Reduced cycle time and high performance.

The "zero" maintenance motor and highly innovative design solutions guarantee reliability, sturdiness and high work loads.

"TwinLight" technology: LED spotlight to light-up the work area and make it easier to clean the rim, check the wheel and apply weights. The adhesive weights can be positioned extremely rapidly using the **laser pointer** at 6 o'clock.

Quickly and intuitive sensitivity calibration. The new sample weight supplied with the machine is simply applied directly to the spin unit, ensuring maximum precision and eliminating operator error.

Características funcionales

Grupo de lanzamiento y medida: dimensionado para trabajar con ruedas de offset elevados sin necesidad de separadores adicionales. Freno de final de ciclo automático.

Tiempo de ciclo reducido y gran precisión.

El motor de mantenimiento "cero" y las soluciones de fabricación de última generación garantizan fiabilidad, solidez y volúmenes de trabajo elevados.

"TwinLight" technology: El iluminador led integrado ilumina el área de trabajo para facilitar las operaciones de limpieza de la llanta y la aplicación de los pesos. Los pesos adhesivos pueden colocarse de manera sumamente rápida utilizando el **puntero láser** en la posición de las 6 horas

Calibración de la sensibilidad rápida e intuitiva. Gracias al nuevo peso patrón, en dotación, basta con aplicarlo directamente en el grupo de lanzamiento, permitiendo una mayor precisión y eliminando los errores del operador.



B 335 Evo
B 235 Evo

Uno standard di precisione e affidabilità sempre maggiore.
Higher and higher precision and reliability.
Alta precisión y fidelidad.



Caratteristiche funzionali

Ricerca Posizione Automatica (RPA: posizionamento automatico della ruota nel punto di applicazione del peso di equilibratura) e freno di stazionamento elettrico.

Acquisizione elettronica di diametro e distanza con funzione AUTOSEL che attiva automaticamente i programmi di equilibratura evitando le selezioni da tastiera.

Calcolo automatico della larghezza ruota (Funzione AWC) anche in assenza del sensore esterno SMD. L'equilibratrice fa una previsione della larghezza ruota riducendo i tempi operativi.

Tre sistemi per il posizionamento dei pesi adesivi: con clip portapesi (a richiesta), con indicatore laser a ore 6 o manualmente a ore 12.

Dispositivo sonar SMD (Sonar Measurement Detector) per la misura della larghezza ruota automatica senza contatto (a richiesta).

Sollevatore pneumatico SLØ (a richiesta): sollevatore ruota "effetto senza peso" che annulla lo sforzo dell'operatore, velocizza le operazioni quotidiane e garantisce un centraggio perfetto grazie alla funzione di autobilanciamento.

Functional features

Automatic Position Search (RPA: automatic wheel positioning in the point where the balancing weight has to be applied) and electrical positioning brake.

Electronic input of wheel diameter and distance with AUTOSEL function which automatically activates the balancing programmes, avoiding keypad selection.

Automatic calculation of the width (AWC function) even if the SMD external sensor is not present. The wheel balancer calculates the width by reducing the operational time.

Three modes to position the adhesive weights: with the weight holder clip (optional), with the 6 o'clock laser indicator, or manually at 12 o'clock.

SMD automatic sensor (Sonar Measurement Detector) (optional) for measurement of wheel width.

SL-Ø pneumatic lift (optional): "Weightless effect" wheel lifter which eliminates operator effort, speeds up routine operations and ensures perfect centring thanks to the self-balancing function.

Características funcionales

Posicionamiento automático de la rueda (RPA): posicionamiento automático en el punto de aplicación del peso de equilibrio.

Adquisición electrónica de diámetro y distancia con función AUTOSEL que activa automáticamente los programas de equilibrado evitando las selecciones desde el teclado.

Cálculo automático de la anchura de la rueda. Tiempos reducidos de ingreso de los datos de la rueda gracias a la función AWC, que sugiere el valor de la anchura más probable (activo en caso de ausencia del sensor externo SMD)

Tres sistemas para la colocación de los pesos adhesivos: mediante el uso del clip portapesos (bajo pedido), utilizando el puntero láser en la posición de las 6 horas o manualmente en la posición de las 12 horas.

Dispositivo sonar SMD (Sonar Measurement Detector) para la medición automática, sin contacto, de la anchura de la rueda (bajo pedido).

Elevador neumático SL-Ø (opcional): elevador rueda "Efecto sin peso", que anula el esfuerzo del operador, agiliza las operaciones cotidianas y garantiza un centrado perfecto gracias a la función de equilibrado automático.

Alte prestazioni con grafica intuitiva e multilingua.
 High performance, user-friendly and multi-language graphics.
 Elevada prestación de gráfica intuitiva y en varias lenguas.

B 335 Evo
B 235 Evo

Caratteristiche funzionali

B 335 - B 235

Nuovo sistema automatico pneumatico di bloccaggio ruota "PNEULOCK", a coppia costante, che riduce i tempi di lavoro e incrementa la precisione del centraggio (**B 335 C - B 235 C**), o bloccaggio ruota manuale con ghiera rapida (**B 335 - B 235**).

B 335

Monitor wide-screen ideale per la visualizzazione della grafica in alta risoluzione e l'utilizzo della ricca dotazione software.

Di serie la suite di programmi **Control Weight** comprendente, tra gli altri, *Minimal Weight* software che permette una significativa riduzione dei pesi, analizzando anche i diversi valori di soglia, in base alla tipologia del veicolo: *veloce* o *lento* (unico sul mercato).

Tastiera con ridotto numero di tasti, per un apprendimento rapido dell'uso della macchina.

Functional features

B 335 - B 235

New "PNEULOCK" automatic air wheel clamping system, with constant torque, for shorter operative times and higher centering accuracy (**B 335 C - B 235 C**), or manual wheel clamping with quick ring (**B 335 - B 235**).

B 335

Wide-sceen monitor ideal for displaying high resolution graphics and dedicated software.

As standard, the **Control Weight** programme suite which includes *Minimal Weight*. This software allows a significant reduction of balancing weights, through the analysis of different threshold values, according to the vehicle type: *fast* or *slow* (unique on the market).

Keypad with reduced number of keys for simple and rapid machine use.

Características funcionales

B 335 - B 235

Nuevo sistema automático neumático de bloqueo de la rueda "PNEULOCK", con esfuerzo de torsión constante, que reduce los tiempos de trabajo y aumenta la precisión de centrado (**B 335 C - B 235 C**), o bloqueo manual con tuerca rápida (**B 335 - B 235**).

B 335

Monitor wide-screen ideal para visualizar la gráfica en alta resolución y para utilizar la completa dotación software.

De série se encuentra disponible la suite de programas **Control Weight** que incluye, entre otros, *Minimal Weight*, software que permite una reducción significativa de los pesos, analizando también los diversos valores del umbral, en función de la tipología de vehículo (único en el mercado).

Teclado con reducido número de teclas, para un rápido aprendizaje del uso de la máquina.



B 235 Evo

Equilibratrice ad alte prestazioni a doppio display.
High performance wheel balancer with double display.
Equilibradora a elevada prestación con doble pantalla.



Caratteristiche funzionali

Equilibratrice digitale ad elevate prestazioni e software di nuovissima concezione.

Visualizzatore a doppio display, permette una selezione rapida ed intuitiva del modo di equilibratura e l'accesso immediato alle funzioni di lavoro più comuni.

Functional features

High performance digital wheel balancer with latest generation software solutions.

A double display control panel enables a quick and intuitive selection of the balancing mode and immediate access to the most common operating functions.

Características funcionales

Equilibradora digital a elevada prestación con software de nueva concepción.

Visualizador con doble pantalla, permite una selección rápida e intuitiva del modo de equilibrado y el acceso inmediato a las funciones de trabajo más habituales.



Una equilibratrice "personalizzata" per ogni esigenza.
 A "customized" wheel balancer to meet all needs.
 Una equilibradora "habilitada" para todas las necesidades.

B 335 Evo
B 235 Evo



Accessori a richiesta

Optional accessories

Accesorios bajo pedido

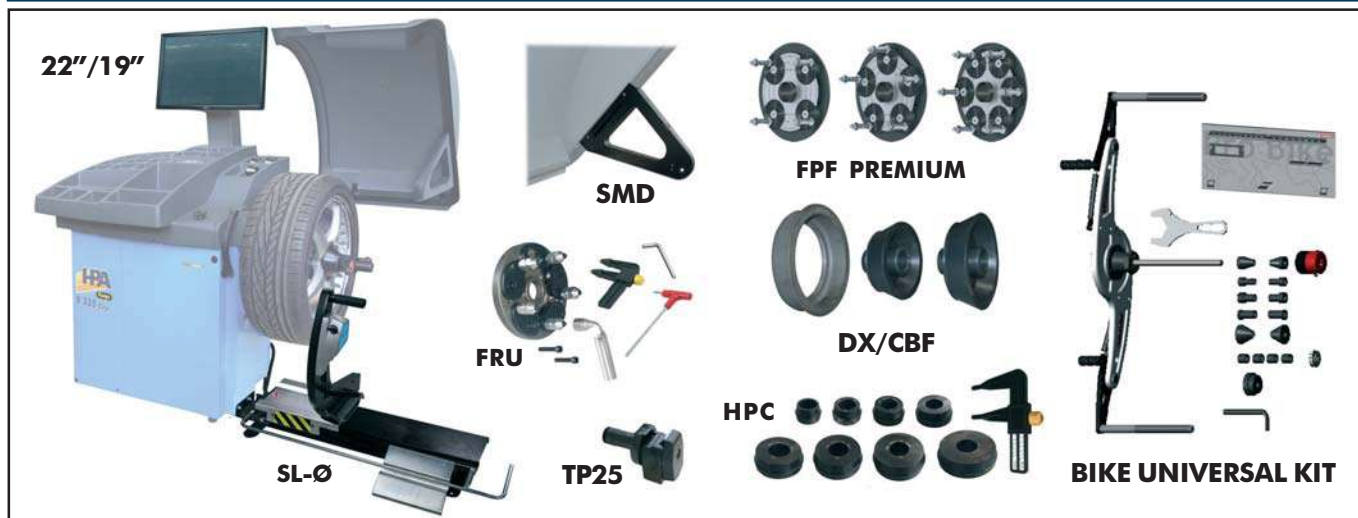

Descrizione	Description	Descripcion
<input type="checkbox"/> 22"/19" Monitor LCD widescreen 22" o 19"	22" or 19" widescreen LCD monitor	Monitor LCD widescreen 22" ó 19"
<input type="checkbox"/> SL-Ø Dispositivo di sollevamento ruota	Wheel lifting device	Dispositivo para levantar la rueda
<input type="checkbox"/> TP25 Terminale portapesi STD ALU	STD ALU weight-holder terminal	Terminal porta pesos STD ALU
<input type="checkbox"/> SMD Dispositivo sonar per la misura automatica della larghezza ruota	Automatic sensor for measurement of wheel width	Dispositivo sonar para la medición automática de la anchura de la rueda
<input type="checkbox"/> PPF PREMIUM - Kit 3 flange universali rapide	PREMIUM - Set of 3 rapid flanges	PREMIUM - Juego de 3 bridas rápidas
<input type="checkbox"/> DX/CBF Accessori di centraggio ruote furgoni e fuoristrada	Set of accessories for center hole vans and 4WD wheels	Juego de casquillos para centraje ruedas de furgonetas y todo terreno
<input type="checkbox"/> HPC Kit boccole di centraggio alta precisione	High-accuracy centring collets kit	Kit casquillos de centrage de alta precisión
<input type="checkbox"/> FRU Flangia universale per ruote vettura senza foro centrale	Flange for passenger car without central hole	Brida univ. para ruedas de automóvil con disco ciego
<input type="checkbox"/> BIKE KIT Autocentrante Univ. base per ruote moto Albero centraggio ruote D.14 mm.	Self-centering flange for bike wheels D.14 mm. complete bike centering set	Autocentrante para ruedas de moto Eje de centrage de la rueda D.14 mm.

Disponibili a richiesta tutti gli altri accessori della gamma. Consultare il catalogo illustrato.

Further accessories of our full-range are available upon request. For information, please refer to our picture catalogue.

Todos otros accesorios de la gama están disponibles bajo pedido. Consúltense el catálogo ilustrado.

Dimensioni

Dimensions

Dimensiones

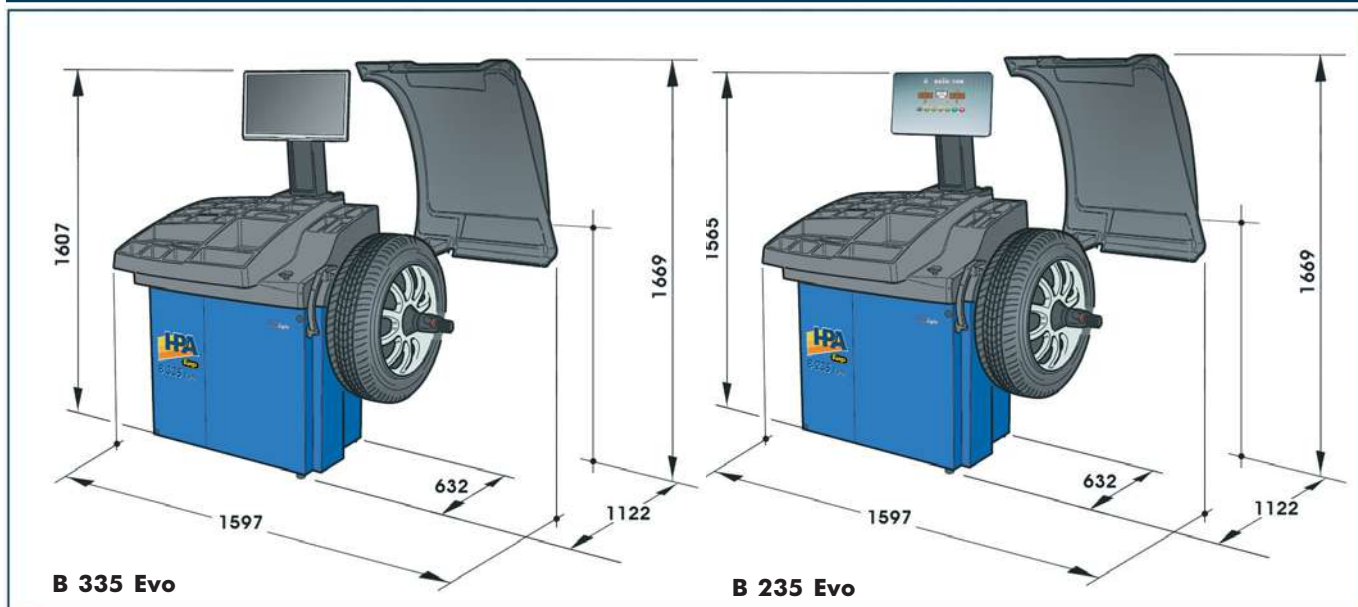

B 335 Evo

B 235 Evo

B 335 Evo B 235 Evo

Equilibratrici elettroniche per ruote da vetture, furgoni e moto.
Electronic wheel balancers for car, van and motorcycle wheels.
Equilibradoras electrónicas para ruedas de coches, furgonetas y motos.



Caratteristiche tecniche	Technical features	Características técnicas
<input type="checkbox"/> Equilibratura automatica con freno di stazionamento elettrico	Automatic balancing with electric clamping brake	Equilibrado automático con freno de estacionamiento eléctrico
<input type="checkbox"/> Illuminatore interno ruota a LED e puntatore LASER	Inside wheel LED light and LASER pointer	Iluminador de interno rueda de LED y puntero LÁSER
<input type="checkbox"/> Bassa velocità di equilibratura	Low balancing speed	Baja velocidad de equilibrado
<input type="checkbox"/> Grande distanza cassone/flangia appoggio ruote: non più distanziali Racing	Large gap between machine body and wheel support flange: no more Racing spacers	Gran distancia entre carcasa máquina y brida de apoyo rueda: no más separadores Racing
<input type="checkbox"/> Visualizzazione squilibri in grammi od once	Unbalance display in grams or ounces	Visualización desequilibrio en gramos u onzas
<input type="checkbox"/> Modalità di equilibratura disponibili: Standard - Statica - 5 Alu / 2 Alu P	Types of balancing available: Standard - Static - 5 Alu / 2 Alu P	Modos de equilibrado disponibles: Estándar - Estática - 5 Alu / 2 Alu P
<input type="checkbox"/> Dinamica moto - Alu moto	Motorcycle dynamic - Motorcycle Alu	Dinámico moto - Alu moto
<input type="checkbox"/> Programma "piani mobili" (in Alu P)	"Shift planes" program (in ALU P)	Programa "planos móviles" (en Alu P)
<input type="checkbox"/> Programma "peso nascosto" (in Alu P)	"Hidden weight" program (in ALU P)	Programa "peso escondido" (en Alu P)
<input type="checkbox"/> Programma "divisione peso" (programmi moto)	"Weight division" program (bike programs)	Programa "división peso" (programas moto)
<input type="checkbox"/> Programma OPT flash	OPT flash program	Programa OPT flash
<input type="checkbox"/> Programmi di utilità generale: Calibrazione, Servizio, Diagnostica	General utility programs: Calibration, Servicing, Self-diagnostics	Programas de utilidad general: Calibración, Personalización, Diagnóstico

Dati tecnici	Technical data	Datos técnicos
<input type="checkbox"/> Alimentazione	Supply voltage	Tensión de alimentación 115/230 V-1 Ph-50/60 Hz
<input type="checkbox"/> Diametro albero	Shaft diameter	Diámetro del eje 40 mm
<input type="checkbox"/> Risoluzione misura squilibrio	Unbalance measurement accuracy	Resolución medida desequilibrios 1 g
<input type="checkbox"/> Velocità di lancio	Spinning speed	Velocidad de lanzamiento 90 ÷ 130 r.p.m.
<input type="checkbox"/> Diametro cerchio impostabile	Rim diameter setting range	Diámetro de la llanta configurabile 1" ÷ 35"
<input type="checkbox"/> Diametro cerchio misurabile	Rim diameter measurable	Diámetro de la llanta medible 11" ÷ 28"
<input type="checkbox"/> Larghezza cerchio impostabile	Rim width setting range	Ancho de la llanta configurabile 1,5" ÷ 20"
<input type="checkbox"/> Distanza max. ruota / macchina	Max. wheel / machine distance	Distancia máx. rueda / máquina 275 mm
<input type="checkbox"/> Larghezza max. ruota (con protezione)	Max. wheel width (with guard)	Anchura máx. rueda (con protección) 600 mm
<input type="checkbox"/> Diametro max. ruota (con protezione)	Max. wheel diameter (with guard)	Diámetro máx. rueda (con protección) 1117 mm
<input type="checkbox"/> Peso max. ruota (fissaggio al suolo)	Max. wheel weight (ground fastening)	Peso máx. rueda (con fijación al suelo) 75 kg
<input type="checkbox"/> Tempo medio di misura	Average measuring time	Tiempo medio de medida 7 s
<input type="checkbox"/> Livello di rumorosità in servizio	Noise level when running	Nivel de ruido en servicio < 70 dB (A)
<input type="checkbox"/> Peso macchina (senza accessori)	Machine weight (without accessories)	Peso de la maquina (sin accesorios) B 335: 198 kg B 235: 193 kg



B 335 C Evo - B 235 C Evo

B 335 Evo - B 235 Evo

Le immagini, le configurazioni e le caratteristiche tecniche riportate nel presente stampato hanno il solo scopo di presentare il prodotto e sono soggette a variazioni. Per una corretta definizione dell'ordine fare sempre riferimento al listino prezzi in vigore.
The illustrations, configurations and technical features in this publication are intended to present the product only, and are subject to variation.
To ensure correct ordering, always refer to the current price list.
La única finalidad de todas las imágenes, configuraciones técnicas incluidas en el presente documento es la presentación del producto e, por tanto, están sujetas a variaciones. Para efectuar correctamente un pedido se deberá tomar siempre como referencia la lista de precios válida.



NEXION S.p.A. - Italy - Società unipersonale soggetta a direzione e coordinamento di Minio s.r.l. - A sole shareholder Minio company -
www.hpa-faip.it - info@hpa-faip.it

